



## JUEGO DE LUCES LED PARA BICICLETA

**JUEGO DE LUCES LED PARA BICICLETA**  
Instrucciones de utilización y de seguridad

**LED BIKE LIGHT SET**  
Operation and Safety Notes

**LED-FAHRADLEUCHTEN-SET**  
Bedienungs- und Sicherheitshinweise

IAN 270387

ModelNo. 14119

- Mantenga el producto siempre fuera del alcance de los niños. ¡Este producto no es un juguete!
- Este producto no está ideado para ser utilizado por personas (incluidos niños) con capacidades físicas, sensoriales o mentales disminuidas, ni para ser utilizado con falta de experiencia y/o de conocimientos, a no ser que cuenten con la supervisión de una persona encargada de su seguridad. Tenga en cuenta que los daños producidos por manejo incorrecto, no seguimiento del manual de instrucciones o manipulación por parte de personas no autorizadas, están excluidos de la garantía. No desmonte nunca el aparato. Las reparaciones inadecuadas pueden suponer un riesgo considerable para el usuario. Encargue las reparaciones únicamente a personal técnico cualificado. Los LEDs no son intercambiables.

**⚠ ¡ADVERTENCIA! ¡RIESGO DE ACCIDENTE Y MUERTE!** Si se utiliza un cargador no adecuado, el foco [6] podría dañarse, sobrecalentarse e incluso explotar. En este caso se anularía la garantía.

### ⚠ Indicaciones de seguridad sobre las pilas/baterías

**⚠ ¡CUIDADO! ¡PELIGRO DE EXPLOSIÓN!** ¡Nunca recargue las pilas!

- Retire las pilas si no va a utilizar el producto durante un largo periodo de tiempo.
- ¡Cuando coloque la batería observe la polaridad correcta! Esta aparece indicada en el compartimento de las pilas.
- En caso necesario, limpie los contactos de la pila y del aparato antes de introducir las pilas.
- Extraiga inmediatamente las pilas agotadas. ¡Existe un riesgo elevado de sulfatación!
- Reemplace todas las pilas a la vez.
- No utilice pilas alcalinas junto con una batería recargable.
- No mezcle pilas nuevas con las antiguas.
- ¡Las pilas/baterías no deben desecharse junto con la basura doméstica!
- ¡Todos los usuarios están obligados por ley a desechar las pilas/baterías de forma adecuada!

ES

· Si se producen fallos de funcionamiento o si se dan otras carencias, póngase primero en contacto telefónico o por correo electrónico con el departamento de atención al cliente indicado más abajo.

· Puede enviar el producto defectuoso adjuntando el justificante de compra (ticket de caja) e indicando el tipo de defecto y el momento de su aparición, de forma gratuita a la dirección del servicio técnico indicada. ¡Antes del envío asegúrese de informar al departamento de atención al cliente!

En [www.lidl-service.com](http://www.lidl-service.com) puede descargarse este manual, videos del producto y software.

ES  
KLB GmbH  
Diekbree 8  
48157 Münster, Alemania  
Telf.: +49 2 51 132 37 57  
Correo electrónico: [es@klb-service.eu](mailto:es@klb-service.eu)  
[www.klb-service.eu](http://www.klb-service.eu)

**IAN 270387**

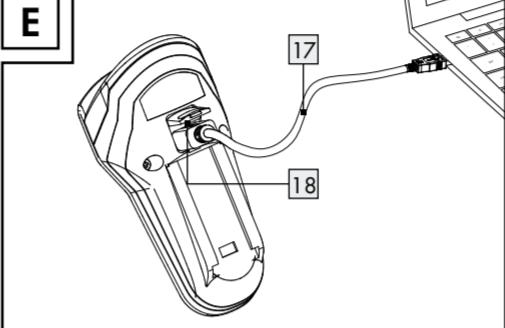
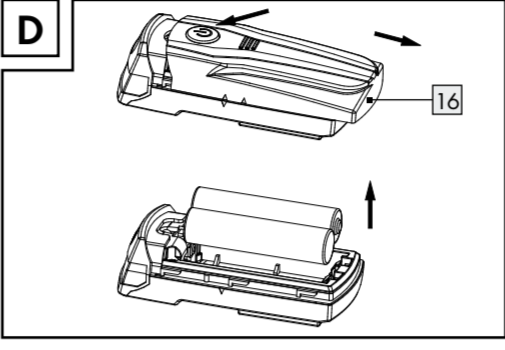
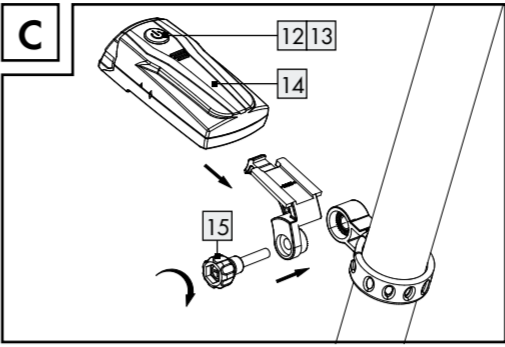
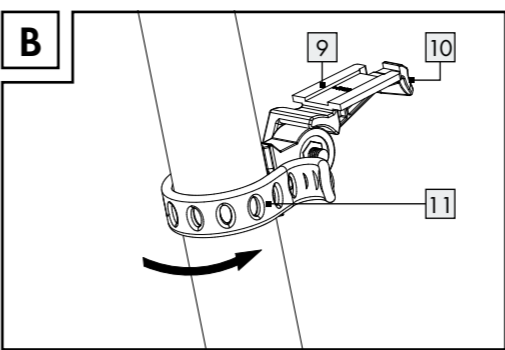
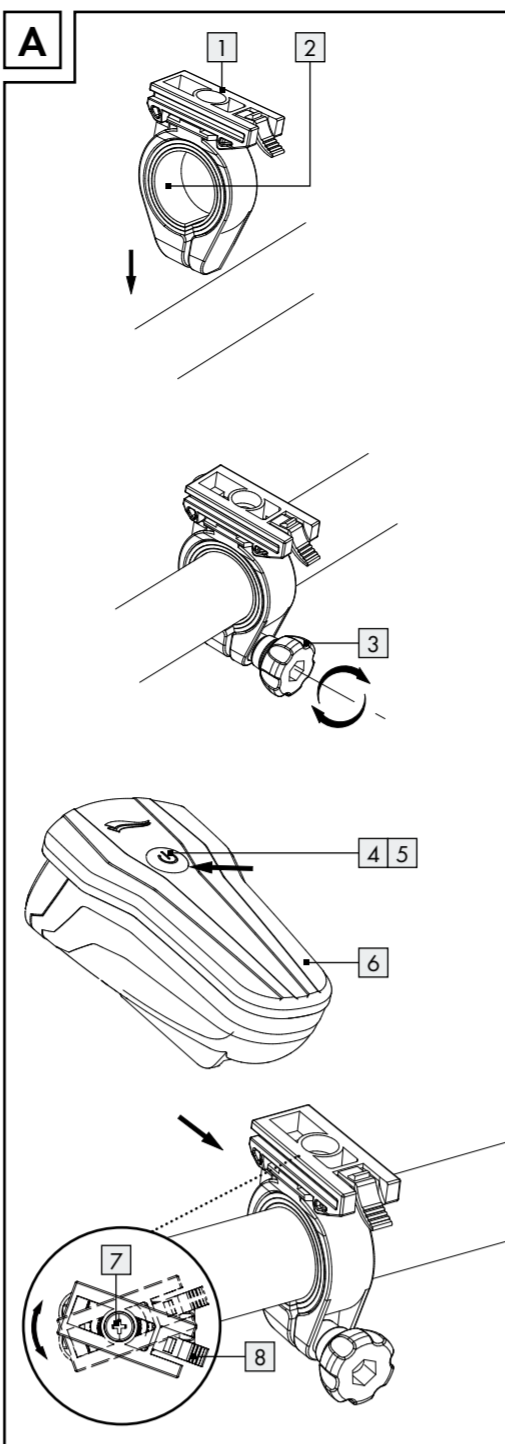

ES

DE

AT

CH

GB

ES

- Para sacarlo presione el bloqueo de foco [8] y tire del foco [6] hacia delante respecto al soporte [1].

### ● Montar luz trasera (ver fig. B y C)

- Fije el soporte [9] junto con la pestaña de goma [11] a la tija del sillón o los tirantes traseros. Asegúrese de que no haya ningún objeto delante de la luz trasera [14].
- Ponga tensa la pestaña de goma [11] y engánchela.
- Afloje el tornillo de sujeción [15] del soporte [9] y ajuste el ángulo deseado.
- A continuación vuelva a fijar el tornillo. Fije el tornillo de forma manual. No utilice ninguna herramienta para evitar daños.
- Coloque la luz trasera [14] en el soporte [9] hasta que escuche cómo encaja.
- Para sacar la luz trasera [14] baje el bloqueo de luz trasera [10] y retire la luz [14].

### ● Colocar pilas en la luz trasera (ver fig. D)

- Saque la tapa del compartimento de las pilas [16] hacia atrás.
- Coloque las pilas en la luz trasera (2 x AAA 1,5V). Asegúrese de que la polaridad sea la correcta.
- A continuación vuelva a colocar la luz.

### ● Manejo

#### ● Encender/apagar el producto

El foco [6] cuenta con tres niveles de intensidad.

Interruptor de encendido/apagado	
pulsar una vez	Modo "power" (40 lux) para entornos sin iluminación
pulsar dos veces	Modo estándar (20 lux) para entornos con iluminación
pulsar tres veces	Modo "eco" (10 lux) para entornos bien iluminados
pulsar cuatro veces	apagar

## LED Bike Light Set

### ● Introduction

ⓘ Congratulations on the purchase of your new device. In doing so you have chosen a top-quality product. The instructions for use are to be considered as part of this product. It contains important safety, assembly and disposal information. Before using the product, please familiarise yourself with all the safety information and instructions for use. The product must only be used as described and for the specified fields of application. If you pass the product on to anyone else, please be sure to also include all documentation.

### ● Intended use

This product is suitable for lighting the roadway whilst cycling. The LED Bicycle Light Set is approved as exclusive lighting for all bicycles. Light distribution must not be impaired by other bicycle parts or luggage. The product is intended for outdoor use. Any use other than the aforementioned or any product modification is prohibited and can result in injuries and product damage. The manufacturer is not liable for damages resulting from improper use. This product is not intended for commercial use.

### ● Parts Description

- Headlight bracket
- Reducer rubber
- Headlight bracket retaining screw
- Headlight on/off switch
- Headlight battery/rechargeable battery control light
- Headlight
- Headlight angle adjustment screw
- Headlight lock
- Tail light bracket
- Tail light lock
- Tail light bracket rubber tab
- Tail light on/off switch
- Tail light battery control lamp
- Tail light

ES

## Juego de luces led para bicicleta

### ● Introducción

ⓘ Enhorabuena por la compra de su nuevo aparato. Ha elegido un producto de alta calidad. Las instrucciones de uso forman parte de este producto. Estas contienen importantes indicaciones sobre seguridad, montaje y eliminación del aparato. Antes de comenzar a utilizar el producto, familiarícese con las instrucciones de uso y las advertencias de seguridad. Utilice el producto únicamente como está descrito y para las aplicaciones indicadas. En caso de transferir el producto a terceros, entregue también todos los documentos correspondientes.

### ● Uso adecuado

Este producto está diseñado para la iluminación de caminos realizados en bicicleta. El set de luces LED para bicicletas puede emplearse como único sistema de iluminación. La emisión de luz no deberá ser interrumpida por ningún elemento adicional de la bicicleta. Este producto ha sido diseñado para su utilización en el exterior. No se permite un empleo distinto al indicado previamente ni una modificación del producto, ya que esto podría ocasionar lesiones y daños en el producto. El fabricante no se hace responsable de los daños que puedan derivarse del uso indebido del aparato. El producto no ha sido concebido para un uso comercial.

### ● Descripción de las piezas

- Soporte del faro
- Goma reductora
- Tornillo de sujeción de soporte del faro
- Interruptor encendido/apagado del faro
- Indicador luminoso de pilas/batería del faro
- Faro
- Tornillo de ajuste de ángulo del faro
- Bloqueo de faro
- Soporte luz trasera
- Bloqueo de luz trasera
- Pestaña de goma de soporte de luz trasera
- Interruptor encendido/apagado de luz trasera

información sobre los puntos de recogida de residuos y sus horarios.

Las pilas defectuosas o usadas deben ser recicladas según lo indicado en la directiva 2006/66/CE y en sus modificaciones. Para ello, entregue las pilas/baterías y/o el aparato en los puntos de recogida indicados.

**⚠ ¡Daños en el medio ambiente por un reciclaje indebido de las pilas/baterías!**

Las pilas/baterías no deben eliminarse junto con los residuos domésticos. Estas pueden contener metales pesados tóxicos que deben tratarse conforme a la normativa aplicable a los residuos especiales. Los símbolos químicos de los metales pesados son: Cd = cadmio, Hg = mercurio, Pb = plomo. Las pilas/baterías deben reciclarse en un punto de recolección específico para ello.

Al realizar una eliminación indebida de las pilas se pierden algunos recursos valiosos, además los contaminantes de estas conllevan un gran riesgo para la salud y el medio ambiente. Al recoger/eliminar las pilas usadas por separado se reducen los riesgos para la salud y el medio ambiente, y con su reciclaje se recuperan valiosas materias primas.

### ● Garantía

Estimado cliente:

Este aparato dispone de una garantía de 3 años a partir de la fecha de compra. En caso de defecto del producto, tiene derechos legales frente al vendedor del mismo. Esta garantía no limita en forma alguna sus derechos legales.

### ● Condiciones de la garantía

El periodo de garantía comienza en la fecha de compra del producto. Conserve el justificante de compra original. Este documento se requiere como prueba de la compra. Si dentro del plazo de tres años a partir de la fecha de compra de este aparato surge un defecto de material o de fabricación, repararemos o

ES

- Always keep the product away from children. This product is not a toy!
  - This product is not intended to be used by persons (including children) with impaired physical, sensory or mental capacity, or lacking experience or knowledge unless supervised by a person responsible for their safety. Please note, damages caused by incorrect handling, non-compliance with the operating instructions or interference with the device by unauthorised individuals are excluded.
  - Never take the product apart. Improper repairs may result in considerable danger to the user. Repairs should only be carried out by specialist personnel. The LED lights are not replaceable.
- ⚠ WARNING! RISK OF LOSS OF LIFE AND ACCIDENT!** Using the incorrect charger may cause the headlight [6] to be damaged, overheat or even explode. Doing so will void the warranty.

### ⚠ Safety advice concerning batteries/rechargeable batteries

- **⚠ CAUTION! EXPLOSION HAZARD!** Never recharge the batteries!
- Remove batteries during extended periods of non-use.
- When inserting the battery ensure the polarity is correct! This is shown in the battery compartment.
- If necessary, clean the battery and device contacts before inserting the battery.
- Remove spent batteries immediately from the device. There is an increased risk of leaks!
- Always replace all the batteries at the same time.
- Do not mix alkaline batteries and rechargeable batteries.
- Never mix old and new batteries.
- Do not dispose of battery/rechargeable batteries in household waste!
- Every consumer is legally obliged to dispose of batteries/rechargeable batteries in the proper manner!
- **⚠ CAUTION! EXPLOSION HAZARD!** Keep battery/rechargeable batteries away from children, do not throw batteries/rechargeable batteries into fire, do not short-circuit and do not take apart.

Failure to observe this notice may result in deep discharging the batteries. This poses a risk of leaking.

- Indicador luminoso de batería de la luz trasera
- Luz trasera
- Tornillo de sujeción de soporte de luz trasera
- Tapa del compartimento de las pilas de la luz trasera
- Cable USB
- Toma de carga de batería

### ● Volumen de suministro

- 1 faro
- 1 luz trasera
- 1 soporte de faro
- 1 soporte de luz trasera
- 2 pilas AAA
- 1 goma reductora
- 1 cable USB
- 1 manual de instrucciones de uso y de montaje

### ● Datos técnicos

**Faro**  
Descripción modelo: XC-195A/II-1  
Potencia nominal: 1W  
Tipo de protección: IP44 según la normativa DIN EN 60529  
Batería Li-Ion: 1300mAh 3,7V

**Luz trasera**  
Descripción modelo: XC-117D/D-LED 3  
Potencia nominal: 0,2W  
Tipo de protección: IP44 según la normativa DIN EN 60529  
Pilas: 2 x 1,5V AAA LR03

**Nota:** utilice únicamente pilas de 1,2 V o pilas alcalinas similares de 1,5V.

### ⚠ Indicaciones de seguridad

ⓘ **⚠ ¡ADVERTENCIA! ¡PELIGRO DE MUERTE Y ACCIDENTE PARA NIÑOS!** Nunca deje a los niños sin vigilancia con el material de embalaje, ya que existe riesgo de asfixia al tragar elementos del embalaje. Los niños no suelen ser conscientes del peligro.

sustituiremos (según nuestra elección) el aparato de forma gratuita. Este servicio de garantía presupone la presentación dentro del plazo de tres años del aparato defectuoso y del justificante de compra (ticket de compra), junto con una breve descripción del fallo y el momento en el que se produjo. Si nuestra garantía cubre el defecto, recibirá de nuevo el aparato reparado o un nuevo. La reparación o sustitución del aparato no implica la ampliación del plazo de garantía. El hecho de hacer uso de la garantía no implica la prolongación del periodo de validez de la misma. Esto se aplica también a las piezas sustituidas y reparadas. Los daños y defectos eventualmente existentes en el momento de la compra se deberán comunicar de inmediato tras desembalar el producto. Una vez finalizado el periodo de garantía, las reparaciones dejarán de ser gratuitas.

### ● Cobertura de la garantía

El aparato ha sido fabricado cuidadosamente siguiendo exigentes normas de calidad y ha sido probado antes de su entrega. La garantía cubre defectos de materiales o de fabricación. Esta garantía no cubre aquellos componentes del producto sometidos a un desgaste normal y que, por ello, puedan considerarse piezas de desgaste. Tampoco cubre daños de componentes frágiles como, por ejemplo, los interruptores, baterías y piezas de cristal. La garantía quedará anulada si el producto resulta dañado o es utilizado o mantenido de forma inadecuada. La utilización correcta del producto supone el cumplimiento exacto de todas las indicaciones incluidas en el manual de instrucciones. Se deberá evitar necesariamente cualquier uso y manejo desaconsejado en el manual de instrucciones o del cual se haya advertido. El producto sólo está destinado para el empleo privado y en ningún caso para el uso comercial. En caso de manejo incorrecto o abusivo, aplicación de violencia y manipulación autorizada por nuestro servicio técnico local autorizado, se anulará la garantía. Para garantizar una rápida tramitación de su consulta, tenga en cuenta las siguientes indicaciones:

- Para realizar cualquier consulta, tenga a mano el ticket y el número de artículo como justificante de compra.
- El número de artículo se encuentra reflejado en la placa de características o en la portada del manual.

ES

ES

ES

